

Wandlehnregal "Used Look"

Artikel Nr. 4764293

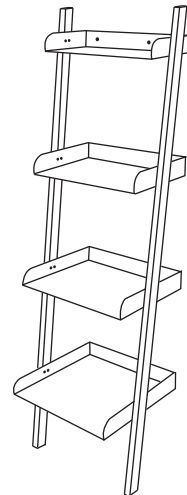

Bevor Sie Ihr neues Wandlehnregal erstmalig aufbauen und verwenden, lesen Sie diese Anleitung sorgfältig durch. Bewahren Sie die Anleitung für eine spätere Bezugnahme auf und machen Sie diese auch anderen Benutzern zugänglich. Nutzen Sie das Wandlehnregal nur wie in der Anleitung beschrieben. Für Schäden die durch Nichteinhaltung der Anleitung entstehen wird keine Haftung übernommen.

Das Wandlehnregal ist nur für die Nutzung im Innenbereich geeignet.

Sicherheitshinweise

Beachten Sie zu Ihrer Sicherheit die nachfolgenden Hinweise, um Personen- und Sachschäden zu vermeiden.

- **Achtung! Verwenden Sie den Artikel keinesfalls als Leiter oder Steighilfe.**
- Der Artikel darf nicht verwendet werden, wenn Teile beschädigt sind oder fehlen.
- Immer auf festen Sitz der Schrauben und Verbindungen achten, wenn notwendig nachziehen!
- Den Artikel nur auf ebenem Untergrund verwenden.
- Verpackungsmaterialien, wie z.B. Folienbeutel gehören nicht in Kinderhände. Bewahren Sie das Verpackungsmaterial für Kinder unerreichbar auf. Entsorgen Sie es entsprechend den aktuellen örtlichen Vorschriften.

Reinigung und Pflege:

Die Reinigung und Pflege erfolgt mit einem trockenen Staubtuch. Bei stärkeren Verschmutzungen können die Oberflächen feucht abgewischt werden. Verwenden Sie keine aggressiven Reinigungsmittel.

Lieferumfang Teileliste:

Entnehmen Sie alle Bestandteile des Produktes der Verpackung. Entfernen Sie sämtliche Verpackungsmaterialien von den Teilen. Überprüfen Sie den Lieferumfang auf Vollständigkeit und Unversehrtheit.

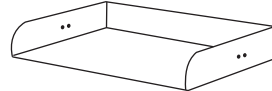
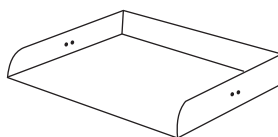
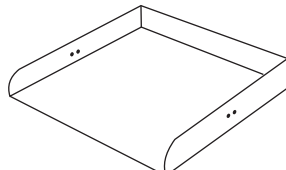
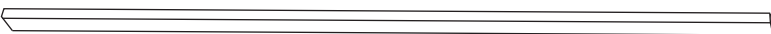
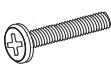
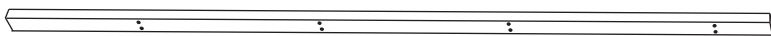
			
A = 1x	B = 1x	C = 1x	D = 1x
	F = 1x		
E = 16x		G = 1x	

Montieren Sie das Wandlehnregal wie nachfolgend gezeigt.

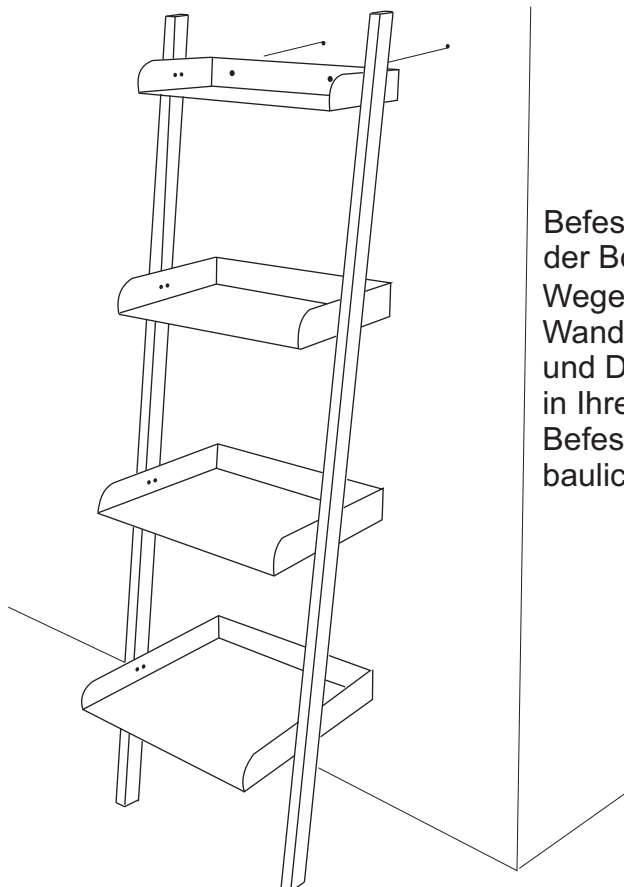
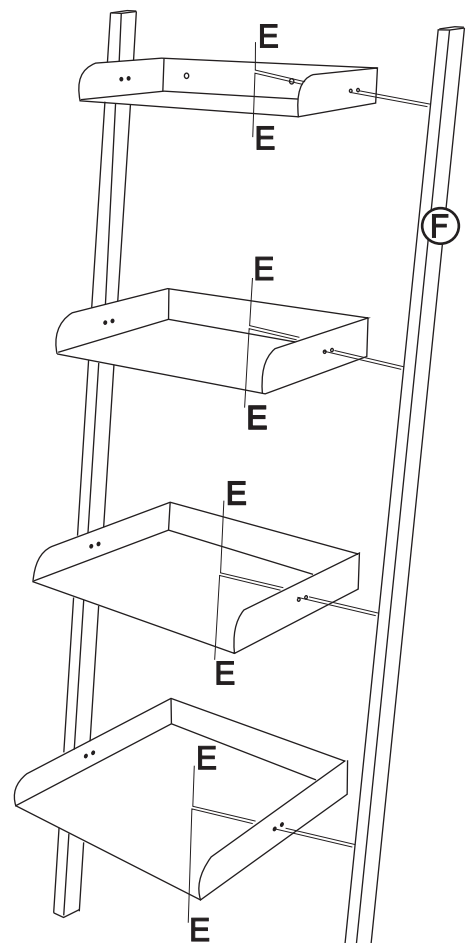
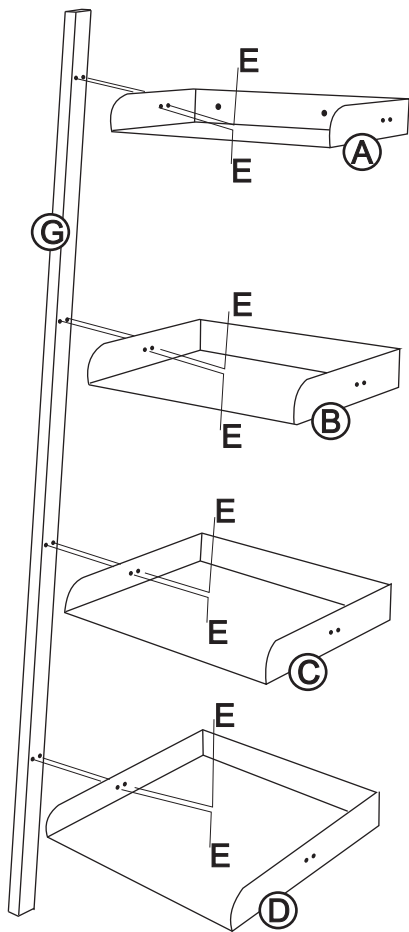

Befestigen Sie das Wandlehnregal mit Hilfe der Bohrungen in der Ablage "A" an der Wand. Wegen der großen Vielfalt an Wänden u. Wandmaterialien haben wir keine Schrauben und Dübel beigelegt. Bitte erkundigen Sie sich in Ihrem Fachmarkt nach geeignetem Befestigungsmaterial entsprechend Ihren baulichen Gegebenheiten.